

批式甩干机

ME41 - ME81

LANNER®

德国品质 · 40年全球行业领航



✓ 产品优势

- 交钥匙工程，操作方便
- 含水率低至1%，投资回报快
- 适用于车削、冲压及毛坯的手动或半自动脱油、烘干
- 使用寿命长、无震动
- 紧凑，易于维护，维护成本低
- 标准配置包含气动盖板，电磁安全锁，偏心检测，回液泵站以及控制柜

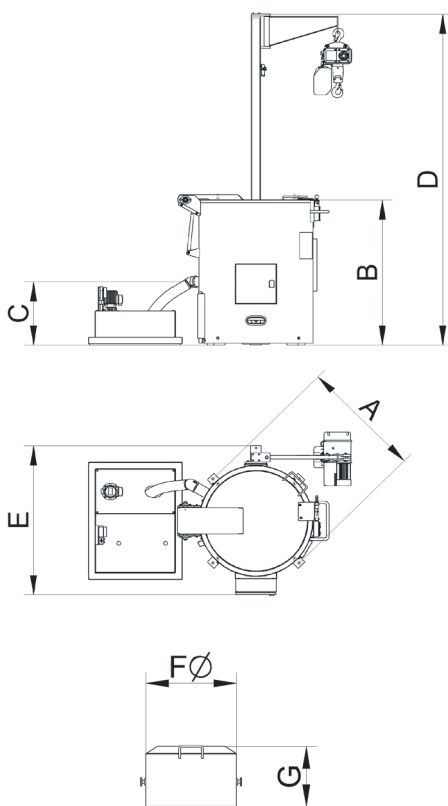

✓ 功能介绍

使用悬臂吊钩将滚筒放置到甩干机中，当滚筒平稳的放置在甩干机时，开始按照设定的甩干时间进行甩干。

当运行结束后，用悬臂吊将滚筒吊出，重复此过程就可以继续处理下一批的废屑。

批式甩干机可以长时间连续的运行，其配备的电磁安全锁，偏心检测以及运行监控能够最大程度保证操作的安全性。

可选配件有：转速控制器，成套吊装设备，加热干燥功能，废屑车或定制化的容器，例如物料盒或工装。或是选用定制的材质制作，例如不锈钢。

型号	料重 (kg)	转筒容积 (l)	节拍 (桶/h)* (max)	尺寸 [mm]							功率 (kW)	最大转速 (min)*
				A	B	C	D	E	ØF	G		
ME41	50	35	10	680	990	500	2.525	934	400	300	2,20	980
ME51	100	60	10	800	1.045	485	2.525	1.126	500	350	4,00	980
ME61	200	100	8	910	1.115	485	2.525	1.156	600	410	5,50	740
ME81	300	150	8	1.004	1.265	500	-	1.460	800	500	7,50	740

* 近似值，取决于不同类型的废屑材质和重量