

Paramax® 抛物型甩干机

PV25 - PV60

LANNER®

德国品质 · 40年全球行业领航



✓ 产品优势

- 经济型解决方案，胜任绝大多数工况
- 超强甩干能力，含水率可低于2%，回报速度快
- 可用于废屑、流动性好的混合物等工况
- 插电即用，无需其他调试
- 耐磨性能优异、使用寿命长久
- 防震设计以及偏心检测
- 全自动连续工作，无需人员干预
- 结构设计紧凑、坚固可靠
- 维护成本低，维修便利度高

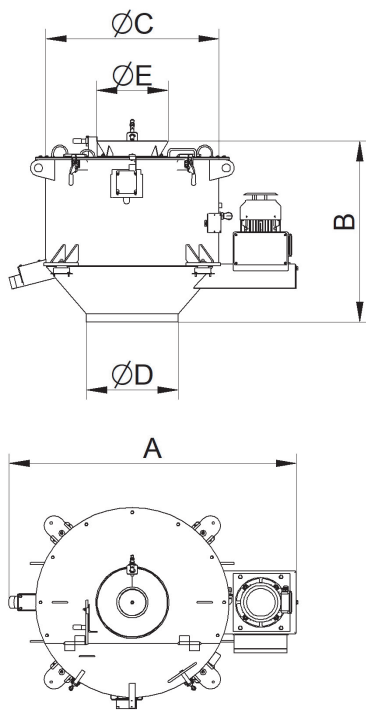

✓ 功能介绍

自由流动的湿废屑由进料口进入到抛物型甩干机中，并落入甩干机底部。强大的离心力使废屑压在转筒壁上，并快速移动到顶部的筛网上，进行乳化液与废屑分离。

甩干后的废屑通过转筒边缘，离开甩干机向下掉落到废屑小车或者输送机上进行收集。

离心分离出的液体，可以返回机床重新利用或泵送到其他集中处理设备中。

型号	吞吐量*[kg/h]			尺寸 [mm]					功率 [kW]	重量 [kg]
	钢/不锈钢	铝	铸铁	A	B	Ø C	Ø D	Ø E		
PV25	250	80	375	960	530	590	450	250	0,75	120
PV40	700	230	1.000	1.440	910	950	450	350	2,20	400
PV50	1.500	500	2.000	1.740	1.120	1.170	550	440	3,50	650
PV60	2.500	850	3.500	2.050	1.350	1.350	600	500	3,50	850

* 近似值 - 取决于材料的种类和乳化液特性