

# Vetamat®

## 紧凑型废屑处理

简单 高效

# LANNER®

德国品质 · 40年全球行业领航



### ✓ 产品优势

- 启动时间短，插电即用，无需其他调试
- 适用于多种场合：配合机床、单机使用、移动使用
- 模块化设计，集成蓝纳优异的破碎机、甩干机
- 交钥匙工程，体积小巧，但功能强大
- 易操作，系统可靠性高
- 可选液压形式
- 全自动运行，具备待机功能
- 扩展性强
- 出料口废屑车可多向放置

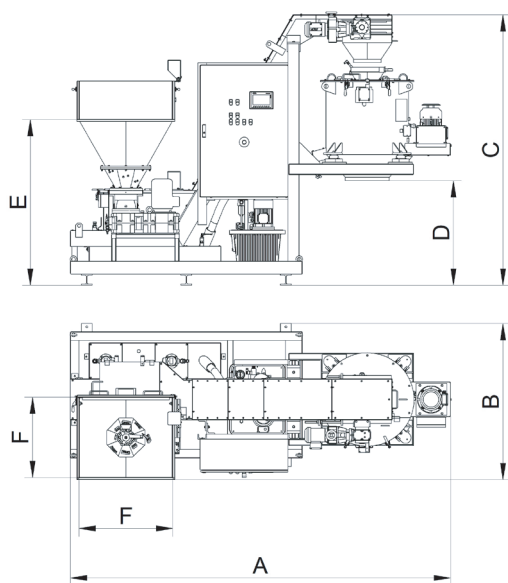

### ✓ 功能介绍

凭借 Vetamat® 专利技术系统，金属废屑被可靠的进行处理并分离出乳化液。

Vetamat® 系统的处理能力最高可达 2000 kg/h.

完整系统包括一台甩干机，一个带回液泵的输送机，集油盘以及西门子电控系统。

根据废屑的种类，可以选用 Paramax® PV系列或底部提升式DS系列的甩干机。

可扩展性：系统可以扩展破碎机、异料筛分机、卸料机以及乳化液处理系统。

型号	吞吐量* [kg/h]					尺寸** [mm]						功率 [kW]	重量 [kg]
	钢/不锈钢	铝	铸铁	黄铜	研磨污泥	A	B	C	D	E	F		
PV25	250	80	375	-	-	3.180	1.100	2.020	1.000	**	**	1,50	1.100
PV40	700	230	1.000	-	-	4.280	1.400	2.290	1.000	**	**	3,50	1.500
PV50	1.500	500	2.000	-	-	4.500	1.500	2.290	570	**	**	5,00	2.000
DS32	375	125	560	250	125	4.230	1.320	2.290	750	**	**	5,00	1.650
DS40	750	250	1.125	500	250	4.770	1.400	2.290	590	**	**	5,00	2.000

\* 近似值 - 取决于材料的种类和乳化液特性

\*\* 尺寸根据需求定制化